

ROTEX® Siebmaschinen

NEUE AUSGLEICHENDE SPANNKLAMMERN

OPTIMALE EINSTELLUNG DER SPANNUNG DES DECKELS

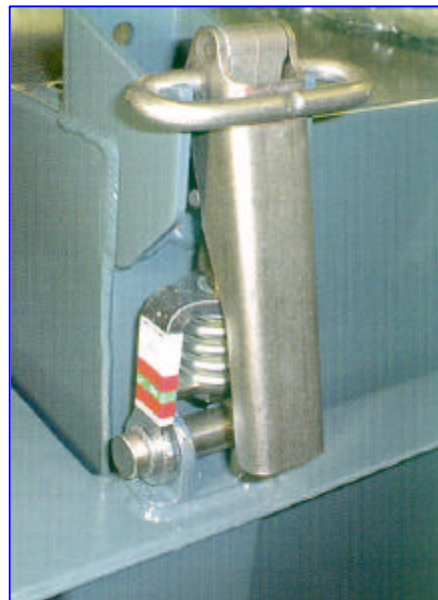

Eigenschaften

- Visuelle Angabe
- Mit Federn betätigte Klammern
- Schraubgriff

Vorteile

- Gewährleistet eine korrekte Einstellung
- Vermeidet eine zu starke Spannung des Deckels
- Gewährleistet einheitliche Spannung des Deckels für besser Abdichtung
- Passt sich allen Temperaturschwankungen und Abnutzung der Dichtungen an
- Vereinfacht die Einstellung

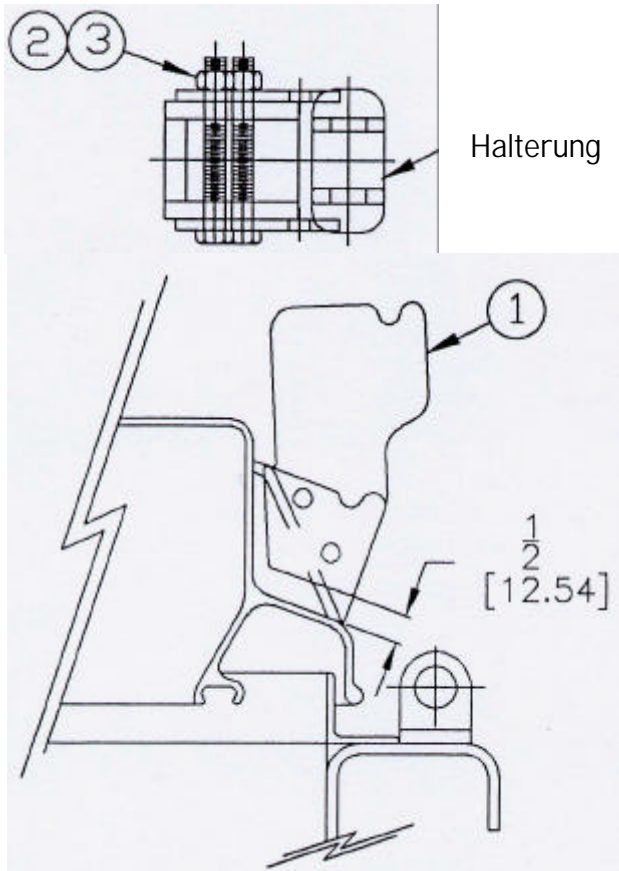

1. Diese Platte wird auf der vorhandenen Konsole befestigt (siehe Skizze)
2. Einstecken der Schrauben in die vorhandenen Bohrungen
3. Befestigen der Platte mit den gelieferten Schrauben + Muttern

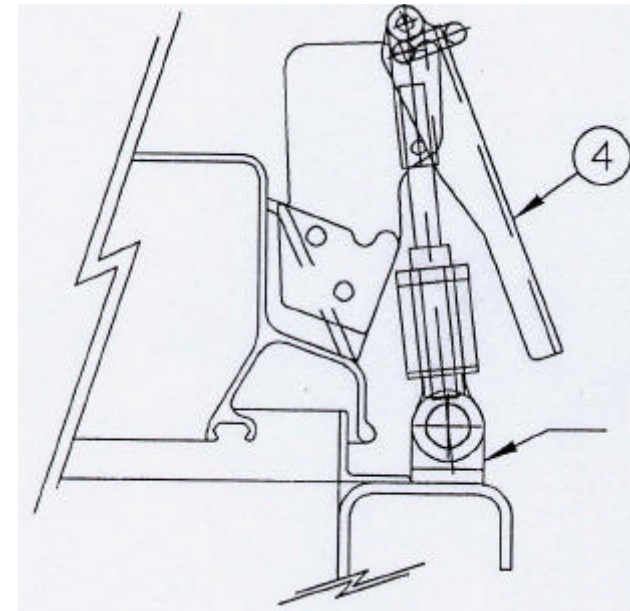

- die vorhandene Halterung kann weiter benutzt werden, wenn keine Beeinträchtigungen auftreten.
4. Wenn der Siebkasten oder der Deckel mit Nivellierschrauben befestigt sind, lösen Sie diese, um der Deckel in die richtige Position auszurichten
 5. Die Halterung sollte sich in einer Flucht mit der vorhandenen Halteplatteplatte (1) befinden
 6. Schweißen Sie die Halterung an dem Siebkasten fest (siehe Skizze). Verwenden Sie E309L-17, 1/8" ROD
 7. Bringen Sie den neuen Vorspann-Klamm an. In einigen Fällen kann die bestehende Halterung wiederbenutzt werden.