

ROTEX® Siebmaschinen

DYNAMIC ABSORBER DRIVE

DIE WIRKSAMKEIT EINES ANTRIEBS MIT DOPPELTER AUSWUCHTUNG MIT DER EINFACHHEIT EINER EINFACHEN AUSWUCHTUNG

HÄNGESYSTEM ERFORDERLICH

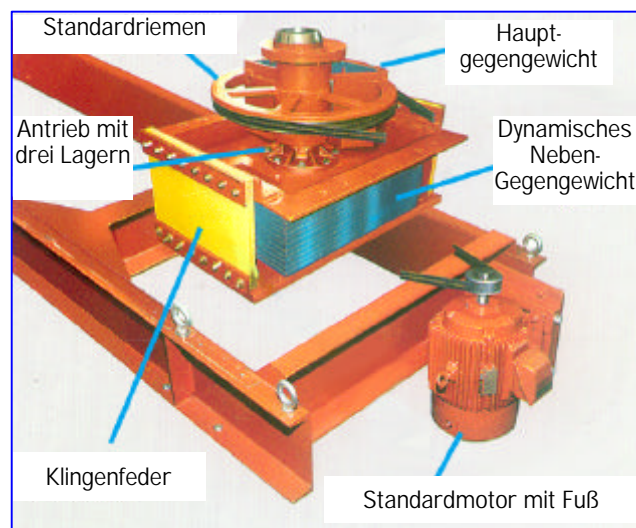

Eigenschaften

- Dynamic Absorber
- Keine Antriebswanne
- Keine Ölschmierung
- Hauptgegengewicht, das durch Standardriemen angetrieben wird
- Antrieb mit drei Lagern

Vorteile

- Gewährleistet eine perfekte Auswuchtung und reduziert so weit wie möglich die Vibrationsübertragung
- Reduziert stark den Lärmpegel
- Umweltfreundlich / sauber
- Reduziert die Wartungskosten
- Reduziert die Wartungsarbeiten sowie die Stillstandzeit